

POHONSERVIS

Návod k montáži a obsluze

PULS 5

vč. P 100 s vestavěným přijímačem GX



Elektromechanický pohon pro posuvné brány

- provozní napětí 230V
- provozní zatížení 40%
- rychlá montáž
- mechanické koncové spínače

Přehled dodávaných modelů

Typ	Napájení	Jmenovitý proud	Způsob mazání	Max.síla	Rychlost posuvu	Max .hmotnost brány	Výkon motoru	Pomalý rozjezd
PULS 5	230V +/-10% 50Hz	1,5 A	tuk	550 N	10 m/min	500 kg	350 W	Ne

VŠEOBECNÉ INFORMACE

Je striktně zakázáno kopírovat nebo rozmnožovat tento Návod k montáži a obsluze, bez písemného souhlasu výrobce. Překlad do dalších jazyků celku nebo částí návodu je bez písemného souhlasu a schválení zakázáno. Všechna práva tohoto dokumentu jsou rezervována.

Výrobce a dodavatel nenesou odpovědnost za poškození nebo špatnou funkci, způsobené nesprávnou instalací nebo nevhodným použitím produktu. **Doporučujeme uživatelům podrobně pročíst tuto příručku.**

Výrobce a dodavatel nepřijímají odpovědnost za poškození nebo špatnou funkci, způsobené použitím společně se zařízením ostatních výrobců.

V tomto případě je záruka neplatná.

Výrobce a dodavatel nepřijímají odpovědnost za škody nebo zranění, pokud nebudou přesně dodržena pravidla instalace, provozu a údržby, tak jak jsou popsána v této příručce, a pravidla bezpečného provozu, tak jak jsou popsána v kapitole BEZPEČNOSTNÍ POKYNY.

S cílem zlepšování produktů si výrobce a dodavatel ponechává právo kdykoli provést změny v návodu, bez předcházejícího varování. Tento dokument se přizpůsobí inovacím zařízení v okamžiku, kdy bude nový model dán do prodeje.

BEZPEČNOSTNÍ POKYNY VŠEOBECNÉ BEZPEČNOSTNÍ POKYNY PRO MONTÁŽ A PROVOZ ZAŘÍZENÍ

- Tato obecná pravidla musí být vždy respektována během instalace, připojení, testování, zkušebního chodu, provozu a údržby zařízení.
- Výrobce a dodavatel nepřebírá odpovědnost za poškození nebo zranění způsobené špatnou instalací, neshodující se s tímto montážním návodem.
- Veškeré úkony spojené s instalací a údržbou zařízení smí provádět pouze osoba kvalifikovaná s patřičným oprávněním a znalostí bezpečnostních předpisů.
- Instalace zařízení vyžaduje praktickou a teoretickou znalost mechanismů, elektroniky, příslušných norem a zákonů.
- Amatérská instalace je striktně zakázána, pokud se neprokáže patřičné oprávnění.
- Nepokračujte v instalaci nebo provozu v případě jakékoliv známky nestandardního chodu nebo chování zařízení.
- Pečlivě prostudujte tuto příručku před vlastní instalací, a v případě nejasností nebo nesouladu kontaktujte odbornou firmu.
- Neprovádějte úpravy nastavitelných hodnot v případě, že jste neporozuměli procedurám popsaných v této příručce.
- Během instalace, připojování, v době zkušebního chodu a v provozu dodržujte platnou preventivní ochranu a bezpečnostní předpisy.
- Uschovejte tuto příručku na bezpečném a dostupném místě.
- V zájmu bezpečného a optimálního chodu zařízení používejte pouze originální náhradní díly, doplňky, bezpečnostní a ovládací prvky.
- Neprovádějte změny nebo úpravy na žádném z komponentů systému. Tyto zásahy mohou způsobit špatnou funkci zařízení.

Výrobce a dodavatel nepřebírá odpovědnost za následky takového jednání.

- Zařízení nesmí být používáno, jestliže nebyla ukončena veškerá nastavovací a seřizovací procedura, a pokud neproběhl testovací a zkušební provoz.
- Pokud vnikne kapalina do prostoru zařízení, odpojte přívod proudu a neprodleně kontaktujte servis. Použití zařízení v takovýchto podmínkách může způsobit riskantní a nebezpečné situace.
- V případě chyb nebo nejasností v této příručce nesmí být zařízení použito. V tomto případě ihned kontaktujte dodavatele.

SKLADOVACÍ INSTRUKCE

Výrobce a dodavatel nepřebírá odpovědnost za poškození zařízení způsobené nesprávným skladováním nebo manipulací, a v případě, že nebudou dodrženy následující podmínky:

- Zařízení skladujte v zavěšených a suchých prostorách, v teplotách mezi -20 až +70 °C
- Neskladujte zařízení v blízkosti tepelných zdrojů a přímých plamenů
- Skladujte zařízení v horizontální poloze, ale ne na zemi.



DŮLEŽITÉ ZÁSADY A POKYNY PŘED VLASTNÍ INSTALACÍ



- Zkontrolujte funkčnost brány. Před instalací zařízení musí být brána plně funkční. Instalované zařízení je určeno pouze pro pohyb brány. Zařízení nesmí sloužit jako nosný prvek.
- Odstraňte případné nadměrné tření systému brány a zkontrolujte funkčnost vodících kladek a koleček.
- Brána se musí v celém pracovním prostoru pohybovat se stejným odporem. Zvláště u nesených bran zkontrolujte, zda v koncových polohách není třeba vyvinout větší sílu. Pokud tomu tak je, tuto závadu odstraňte seřizením brány.
- Zkontrolujte, zda během pohybu brány nedochází ke stranovým výkyvům. Tyto výkyvy jsou pro montáž zařízení nepřijatelné.
- Zkontrolujte, zda jsou instalované koncové mechanické zarážky brány. Tyto jsou nutné pro zamezení vyjetí brány z vedení.
- Zařízení je určeno pouze pro provoz brány v horizontální poloze, a nesmí se instalovat (bez použití dalších přidavných bezpečnostních prvků) na brány s horizontální odchylkou (šikmé).

TECHNICKÁ DATA

Výrobce a dodavatel si vyhrazují právo změny uvedených údajů bez předchozího varování, vzhledem k neustálému vývoji produktů.

PULS - MOTOR				
Elektromechanický pohon pro posuvné brány se zabudovaným snímačem otáček a elektronickou řídicí jednotkou.			PULS ECO	PULS 5
		Síťové napájení	V	230 V ac 50 Hz
Napájení pro motor	V	230 V ac	230 V ac	
Výkon	W	250	350	
Příkon	A	0,8	1,5	
		-	-	
Zabudovaná řídicí jednotka		ne / ano (dle typu)		
Tlačná síla	N	500	550	
Způsob mazání	Typ	Tuhé mazivo	Tuhé mazivo	
Koncové spínače		2 mechanické - kontaktní		
Optický snímač otáček		Ne		
Rychlost posuvu	m/min	10	10	
Modul ozubeného kola		M4	M4	
Maximální vytížení	%	40	40	
Nominální pracovní čas	min	48	48	
Provozní teplota	°C	od -20 do +70		
Stupeň krytí	IP	54		
Motorová izolační třída		D		
Způsob kotvení		Součástí je kotvící základová deska		
Rozměry/hmotnost		(základová deska) 218 x 127 mm / 7,5 kg		
Použití v nebezpečném prostředí		Ne		
Maximální váha brány	kg	400	500	

NÁKRES POHONU PULS vč. nylonové OZUBENÉ TYČE

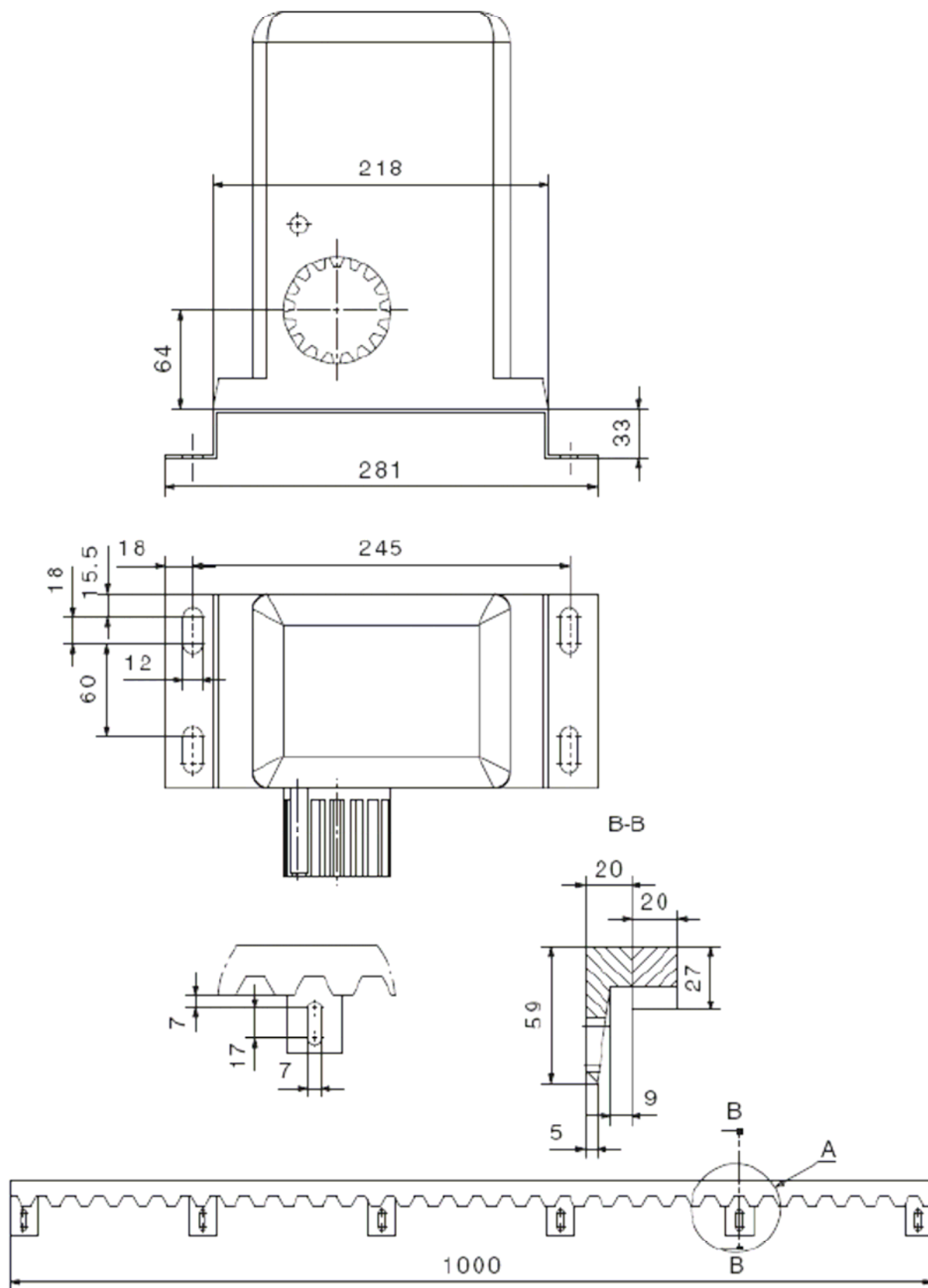

POPIS ZAŘÍZENÍ

PULS je automatický elektromechanický pohon posuvných vrat a bran vybavený odblokovacím mechanismem pro manuální otevření v případě výpadku proudu, zajištěným klíčem.

KABELÁŽ

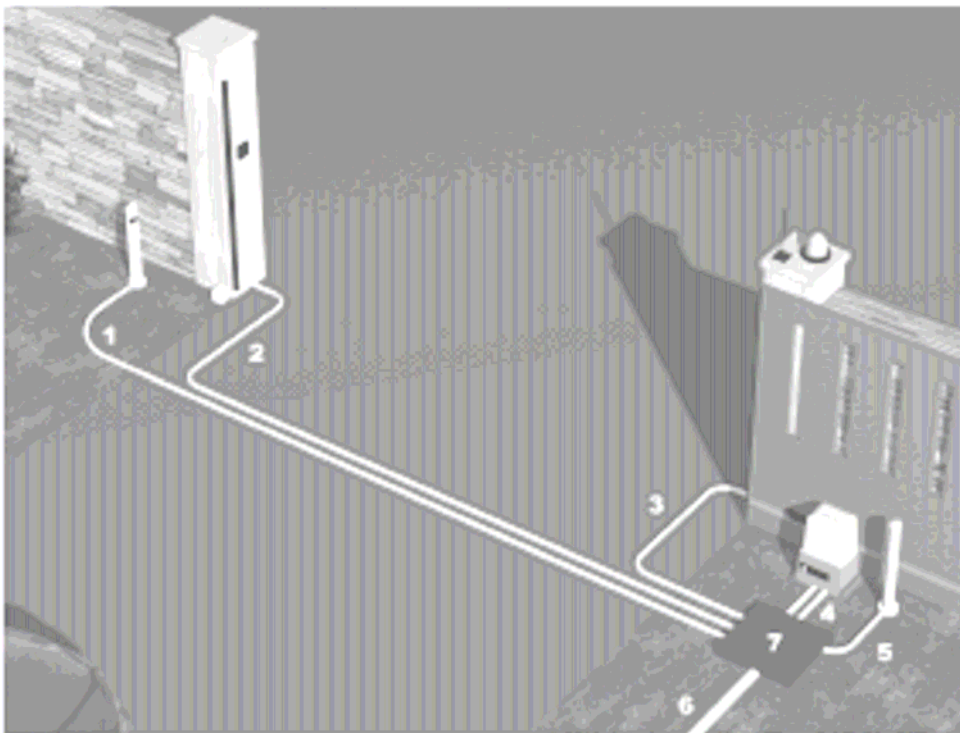

LEGENDA:

- 1 - Příp. sloupek s bezpečnostní fotobuňkou – kabel 4x1
- 2 - Příp. bezpečnostní fotobuňka venkovní- - kabel 4x1
- 3 - Příp. bezpečnostní fotobuňka venkovní - kabel 4x1
- 4 - Automatický pohon PUSH
- 5 - Příp. sloupek s bezpečnostní fotobuňkou vnitřní - kabel 4x1
- 6 - Přívodní vedení – kabel CYKY 3x1,5
- 7 - Příp. rozvodní krabice
 - Příp. výstražný maják
 - Příp. externí anténa
 - Příp. venkovní / vnitřní ovládací tlačítko

POZOR! Použité kabely a kabelové trasy musí vyhovovat veškerým normám a předpisům.

- U kabelů použitých pro napětí nad 50V je nutný jeden zeleno-žlutý vodič
- Nikdy nevákládejte do stejné kabelové chráničky dohromady kabely s vyšším napětím než 50V a s nižším než 50V. Vždy oddělte tyto kabely a uložte je do zvláštních kabelových chrániček.

Ukončení a propojování kabelů provedte dle příslušných předpisů a norem.

1 INSTALACE ZAŘÍZENÍ

1.1 VŠEOBECNÉ INSTRUKCE

Před začátkem instalace si důkladně prostudujte **BEZPEČNOSTNÍ POKYNY** a **DŮLEŽITÉ ZÁSADY A POKYNY PŘED VLASTNÍ INSTALACÍ!** Osoba, která provádí instalaci, je odpovědná za analýzu rizik a veškerá nastavení, která se týkají provozu brány. Před začátkem instalace se přesvědčte, že k bezpečnému provozu a instalaci není třeba použít dalších prvků, které jsou nutné pro danou aplikaci.

Dále je nutné dodržovat následující podmínky:

- Je striktně zakázáno instalovat zařízení na brány, jejíž konstrukce není dostatečně spolehlivá, a provoz není bezpečný. Automatizace brány nemůže vyřešit chyby v nesprávné instalaci nebo údržbě brány.
- Během instalace dbejte na dodržování bezpečnostních předpisů a norem EN 12453 a EN 12445.
- Zabezpečte, že jednotlivá zařízení, která mají být instalována, se hodí pro danou aplikaci, a že vyhovují všem údajům v kapitole TECHNICKÁ DATA. Nepokračujte v instalaci, pokud se byt' jen jediné zařízení s tímto neshoduje.
- Ujistěte se, že místo instalace není náchylné na záplavy, neobsahuje zdroje tepla nebo přímého ohně, případně jestli se nejedná o obecně nebezpečné prostředí.
- Během instalace chraňte komponenty před stykem s kapalinami (zejména déšť, sníh) nebo před jinými nečistotami (hlína, písek, částičky kovu atd.).

- Řídicí jednotku nepřipojujte pod napětí, pokud není přívodní kabel instalovaný a jištěný dle adekvátních předpisů a norem. **PAMATUJTE, ŽE VEŠKERÉ KOVOVÉ ČÁSTI MUSÍ BÝT DOSTATEČNĚ UZEMNĚNY.**
- Balící materiály je nutné zlikvidovat dle místních předpisů.
- Při práci používejte ochranné pomůcky.
- Při práci ve výškách nad 2m je nutné se držet předpisů 89/655/EEC, s doplňkem 2001/45/EC.

1.2 ROZMĚRY AUTOMATICKÉHO POHONU

Místo, kde má být nainstalovaný automatický pohon, musí být dostatečně velké pro případnou manipulaci a nastavení systému, zejména pak pro možnost nouzového odblokování v případě výpadku proudu. Celkové rozměry jsou uvedeny na obrázku.

1.3 UMÍSTĚNÍ A INSTALACE ZÁKLADOVÉ DESKY

Pro instalaci základové desky je třeba dodržovat rozměry (dle obrázku). Dbejte na rozlišení pravé a levé instalace pohonu. Důležitý je rozměr **A = 80mm** = výška instalace ozubeného hřebene od základny pohonu / **A = 112** = výška instalace ozubeného hřebene od základové desky (od nuly), a orientace **B** = umístění základové desky(2) vůči bráně (1).

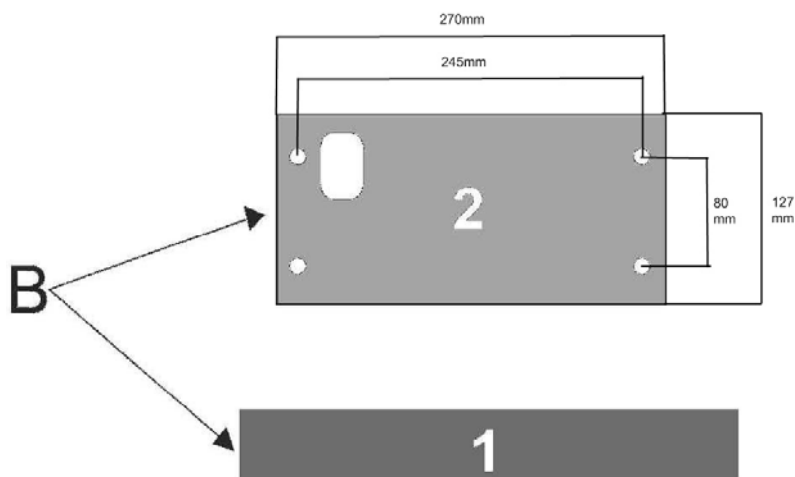
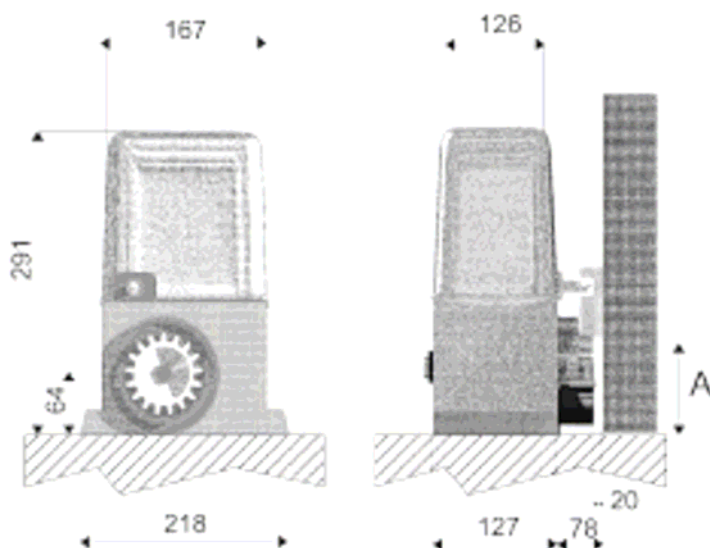

Pozn.: výška kotvení nylonového hřebene 115mm
výška koncového spínače 170mm
výška samotné základové desky 32mm

V případě odlití nového betonového základu, tento musí být dostatečně velký, aby základová deska byla řádně ukotvena. Vyvedte kabelové chráničky (případně i s protaženým kabelem) z betonového základu přes základovou desku. Nechte vyčnívat dostatečnou rezervu a zabezpečte, aby se do kabelových chrániček nedostala nečistota nebo voda.

Připravte betonovou směs a vyplňte vyhloubenou jámu pro základ (hloubka min 80 cm).

POZOR: Pokud je montáž prováděna na již dříve zhotovený základ, základová deska pohonu se kotví na dostatečně pevné kotvení přes připravené otvory (viz odstavec a1 – e1 na následující straně). Zvláštní pozornost dejte na rozměry.

Po vyplnění základové jámy betonovou směsí, provlečte kabelové chráničky otvorem v základové desce a tuto pozvolna vtačte do betonové směsi. Základovou desku je nutné umístit tak, aby při pohledu na bránu z vnitřní strany byl vývod kabelů na pravé bližší straně.

V případě, že základová deska pohonu se montuje na již dříve zhotovený betonový základ, postupujte dle následujícího popisu:

Umístěte základovou desku pohonu na betonový základ. Kabelové chráničky musí být provlečeny skrz otvor v základové desce.

Ujistěte se, že kabelové chráničky jsou v betonovém základu nainstalovány správně a že budoucí vyvrtané otvory pro kotvení neprotínají trasu těchto chrániček.

Přiložením základové desky označte středy kotvicích otvorů. Poté desku odstraňte a vyvrtejte otvory pro kotvy. Desku v rovnováze přišroubujte.

1.4 UMÍSTĚNÍ A INSTALACE POHONU

Sejměte víko pohonu, kryt kabelového otvoru a kryty upínacích šroubů. Jakmile bude pohon správně umístěn a protažena kabeláž, dotáhněte 4 upínací šrouby. Po utažení nasuňte plastové kryty.

1.5 INSTALACE OZUBENÉHO HŘEBENE

a) Uvolnit nouzové odblokování pohonu, aby bránou šlo pohybovat ručně.

b) Úplně otevřete bránu a položte první kus ozubeného hřebene na ozubené kolo pohonu.

c) Ozubený hřeben musí dostatečně přesahovat přes osu pastorku, aby bylo možné instalovat koncový spínač otevřeno.

d) Označte první otvor ozubeného hřebene a dle typu distancí (šroubovací, navařovací) připevněte hřeben přes první otvor na bránu. Bránou pohybuje ručně a opakujte operaci pro každý otvor v ozubeném hřebenu.

e) **POZOR! Ozubené hřebeny vždy nemusí modulově navazovat jeden na druhý. Je nezbytně nutné při napojování dalšího hřebene přiložit na spodní hranu další ozubenou tyč (dle obr. 2). Modul ozubení musí ve spoji plynule navazovat.**

DŮLEŽITÉ ! Je bezpodmínečně nutné zabezpečit předepsanou vůli 1mm mezi ozubeným kolem a ozubeným hřebenem (obr 1). Pohon je pouze hnacím mechanismem, ne nosným, proto na ozubeném kole nesmí ležet žádná zátěž!

f) Poslední ozubený hřeben zkraťte tak, aby hřeben nepřečníval přes rám brány. Po upevnění posledního hřebene projedte celou dráhu brány a pečlivě sledujte, jestli po celé délce je zachována vůle 1mm (obr. 1).

g) Pokud jste montovali ozubený hřeben těsně s ozubením ozubeného kola pohonu, je nutné tuto vůli nastavit snížením pohonu.

h) Ručně pohybuje bránou a zkontrolujte, jestli ozubený hřeben po celou délku chodu brány je celou svou šířkou na ozubeném kole a jestli mezi ozubeným kolem pohonu a vlastní bránou je dostatečná mezera. Toto se dá upravit posunutím pohonu na základové desce.

i) Taktéž zkontrolujte, zda ozubený hřeben byl na bránu nainstalován v rovině.

j) Nainstalujte na ozubenou tyč koncové spínače. Veškerý materiál je součástí pohonu. Bránou pohybuje ručně až do požadovaných koncových poloh při provozu a připevněte koncové magnety.

POZOR! Mějte na paměti, že brána při provozu po vypnutí koncového spínače má cca 2 - 3cm dojezd, tzn. že koncové spínače se montují o tuto hodnotu blíže ke středu brány.

Zároveň je nutno dbát na to, aby brána nepřejížděla příliš a nenarážela do mechanických dorazů.

POKUD MÁTE NAINSTALOVANÝ A SERÍZENÝ OZUBENÝ HŘEBEN, PROPOJTE VEŠKERÉ KOMPONENTY AUTOMATIZACE (MAJÁK, FOTOBUŇKY,) KABLEM DLE NÁKRESU KABELÁŽE.

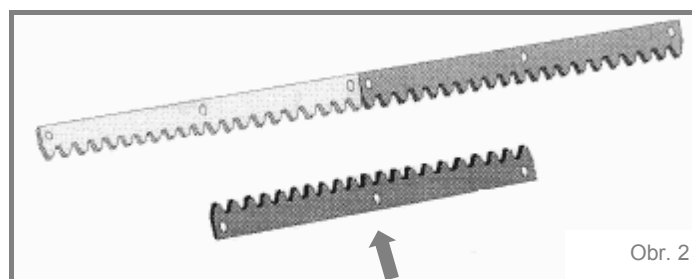
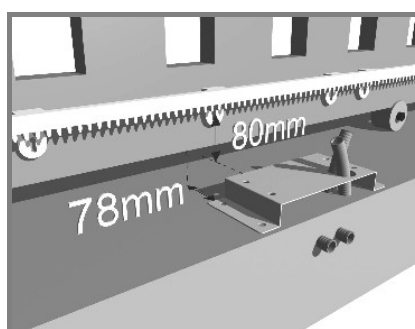
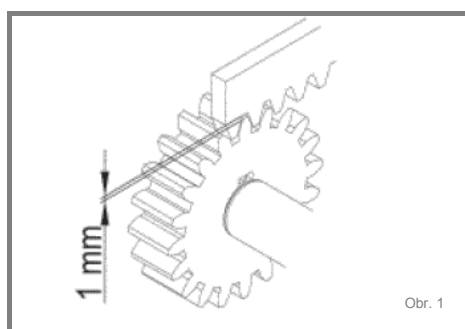

1.6 KONCOVÉ SPÍNAČE

Koncový spínač se stává ze dvou kusů (přední a zadní koncový spínač). Nyní ocelové provedení. Tento ocelový nájezdový spínač slouží pohonu proto, aby rozeznal koncovou / dojezdovou polohu zavřeno a otevřeno. Tento díl se upevňuje na samotný hřeben, je nutné ho připevnit přiloženými šroubky na hřeben tak, aby páčka koncového spínače vodorovně najížděla na tento díl a vypínala vnitřní mikro-spínač.

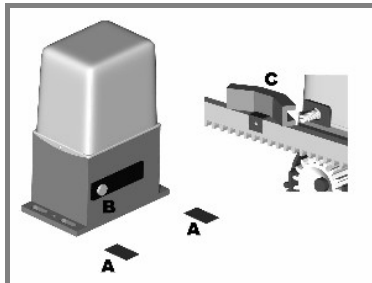

1.7 NOUZOVÉ ODBLOKOVÁNÍ

Tato kapitola je pro použití v případě výpadku proudu nebo poruchy zařízení, pro nouzové otevření brány. Klíče pro odblokování pohonu musí být uloženy na bezpečném a dostupném místě!

- Vytáhněte plastový kryt s klíčové zarážky stranou. Pod tímto krytem se nachází zámek pro odblokování pohonu.
- Vložte klíč do zámku a otočením ve směru vlevo odjistěte odblokovací páku.
- Zatáhněte mírně za klíč, jakoby jste ho chtěli vytáhnout ze zámku, a tímto tahem odklopíte odblokovací páku. Uchopte odblokovací páku a odklopením až na 90° směrem k motoru provedte odblokování převodovky pohonu.



- Nyní je pohon odblokován a bránou lze pohybovat ručně na libovolnou stranu. **BRÁNOU VŠAK NIKDY NEPOHYBUJTE PŘÍLIŠ RYCHLE.** Rychlost posuvu brány při odblokovaném pohonu by měla být stejná jako rychlost posuvu s automatickým pohonem.
- Zpětné zablokování pohonu se provede v opačném pořadí. Po zablokování mírně pohněte bránou, aby zapadla západka nazpět do předvodovky.

POZOR! Pro odemykání klíčem nepoužívejte nadměrnou sílu.

POZOR! Odblokovací páku při nouzovém ručním pohybu nedovírejte v pohybu brány. Převodová kola by mohla být poničena.

POZOR! Při nerovné bráně může odblokování pohonu způsobit neovládaný pohyb.

2.1 INSTALACE ELEKTRICKÝCH KABELŮ DO POHONU

Do kabelového otvoru osadte potřebné množství kabelových vývodků, vhodných danému stupni ochrany, protáhněte potřebné kabely a navlečte do vývodků. Zkraťte kabely na délku cca 40 cm od vývodků. **DODRŽUJTE ODDĚLENÍ KABELŮ NAD 50V A DO 50V.**

STAV VSTUPU

Když řídicí jednotka čeká na otevírací nebo zavírací cyklus, nebo je v pauze, DISPLEJ ukazuje stav vstupu viz níže:

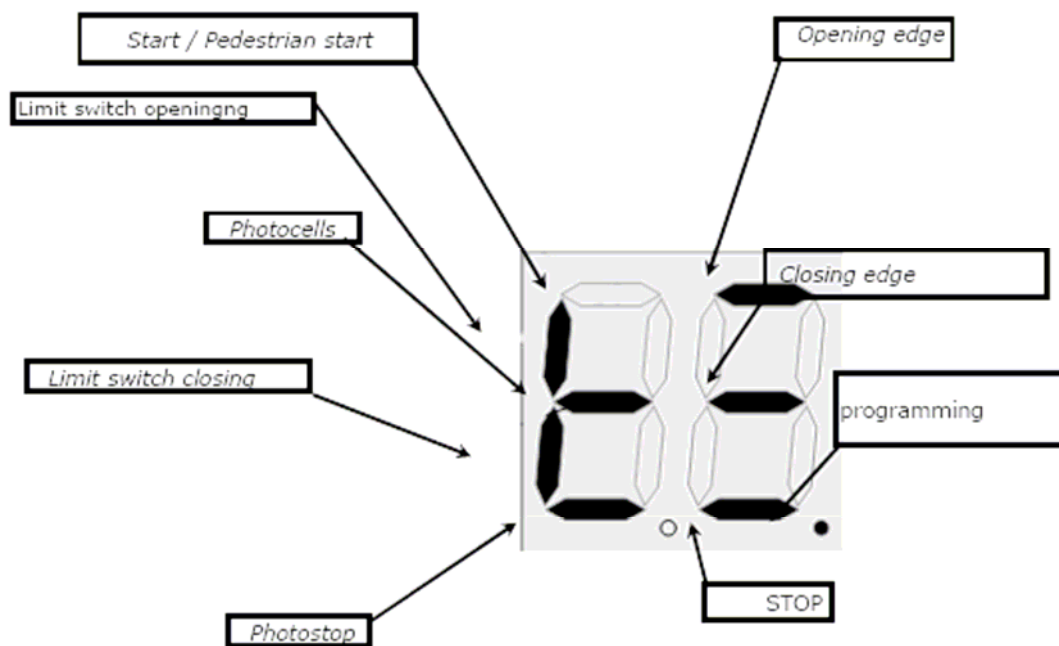

TRIMRY A JEJICH REGULACE

SD SPEED - Trimr 1 reguluje rychlost zpomalení.

POWER - Trimr 2 reguluje tlačnou sílu motorů (během prvních 2 sec. po startu, každý motor tlačí 100% silou).

Pozn. Nastavení trimrů se provádí od 0% do 100% ve směru hodinových ručiček.



TLAČÍTKA

↑ - postup nahoru

← - potvrzení

↓ - postup dolů

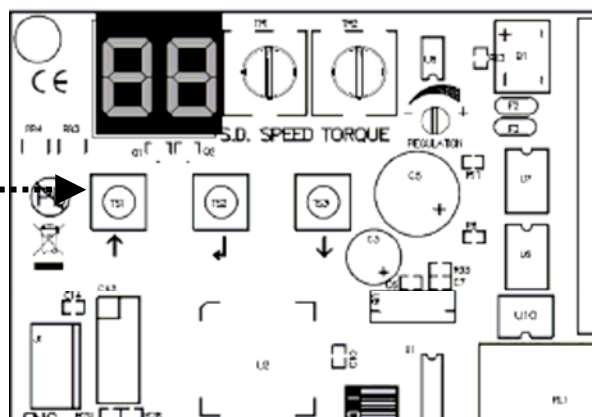

3.1 RYCHLÁ INSTALACE

Pro rychlé naprogramování pracovního času, nastavte bránu jako zcela zavřenou, potom stále stiskujte tlačítko NAHORU až se objeví na displeji **Au**. Brána se začne otevírat. Pokud jsou nainstalovány koncové spínače, řídicí jednotka sama pozná směr brány a proces ukončí, když je brána zcela otevřena nebo zavřena. Pokud koncové spínače nejsou instalovány, je zapotřebí stisknout enter nebo zadat příkaz start, když je brána zcela otevřena. Poté posečkejte než se brána zcela zavře.

RYCHLÉ NALADĚNÍ VYSÍLAČŮ DÁLKOVÉHO OVLÁDÁNÍ

Pro rychlé nahrání vysílačů stiskněte tlačítko DOLŮ, na displeji se objeví **C1**, potom stiskněte tlačítko na dálkovém vysílači. Tím je vysílač jednoduchým způsobem naladěn. Pokud stisknete tlačítko DOLŮ 2x, na displeji se objeví **C2** a můžete popř. nahrát druhý kanál.

PROGRAMOVÁNÍ RJ





POUŽITÍ TLAČÍTKA NAHORU, MODE A DOLŮ PRO PROGRAMOVÁNÍ

Programování funkcí řídicí jednotky se provádí ve speciální konfigurační nabídce, kde se můžete přesunout DOLŮ, MODE a NAHORU tlačítky umístěnými pod displejem.

PŘED TÍM NEŽ BUDETE POKRAČOVAT V PROGRAMOVÁNÍ ŘÍDICÍ JEDNOTKY, BRÁNU ZCELA ZAVŘETE

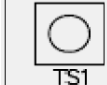
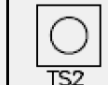
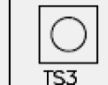
Konfigurační nabídka se skládá ze seznamu konfiguračních složek; displej ukazuje vybrané položky.

- . Stisknutím DOLŮ přejdete na další položku
- . Stisknutím NAHORU se vrátíte na předchozí položku
- . Stisknutím tlačítek DOLŮ a NAHORU zároveň opustíte položku
- . Stisknutím MODE si můžete prohlédnout aktuální hodnoty a je možné je změnit.

		
TS1	TS2	TS3
		
UP	MODE	DOWN

3.2 HLAVNÍ NABÍDKA

- ZÁKLADNÍ PROGRAMOVÁNÍ (ZÁKLADNÍ NABÍDKA): zobrazeny jsou pouze potřebné parametry pro základní programování
- ROZŠÍŘENÉ PROGRAMOVÁNÍ (ROZŠÍŘENÁ NABÍDKA): zobrazeny jsou parametry pro rozšířené programování.

3.3 ZÁKLADNÍ PROGRAMOVÁNÍ

Stiskněte MODE nejméně na 1 sec pro režim základní nabídky.

Zobrazí se **od** na displeji. S tlačítky NAHORU/DOLŮ je možné vybrat další funkce v této nabídce. Pro opuštění této nabídky vyberte **EH** nebo stiskněte NAHORU a DOLŮ zároveň.

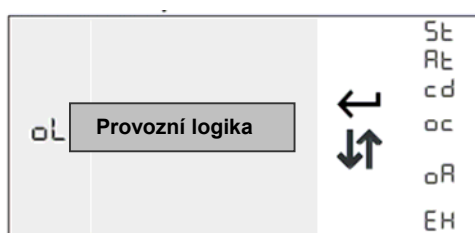

IMPULS (krok za krokem)
Automatické zavření s funkcí zastavení
Automatické zavření s funkcí kondominium
Funkce otevřít/zavřít
Funkce otevřít/zavřít s automatickým zavřením
Výstup

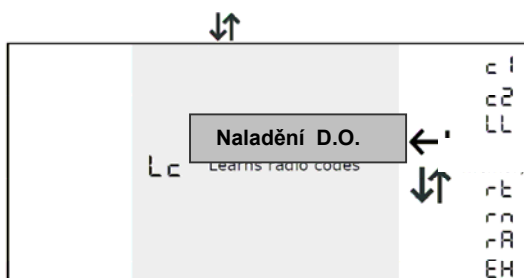

Naladění vysílače na kanál 1
Naladění vysílače na kanál 2 (otevření pro pěší)
Naladění kódu pro osvětlení vjezdu
Vymazat kód vysílačem (potvrdí se na displeji OK)
Vymazat kód číslem v paměti (vybrat číslo a stisknout MODE)
Vymazat všechny vysílače (stisknout MODE potvrdí se **YS**)
Výstup

Poznámka: Pokaždé, když je kód naladěn, se na displeji na okamžik objeví pozice v paměti.

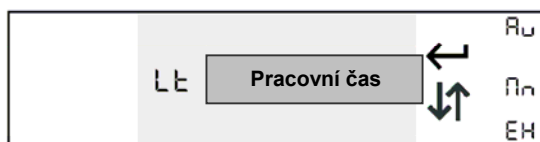

Automatický postup **BRÁNA MUSÍ BÝT OTEVŘENÁ**
 Manuální postup **BRÁNA MUSÍ BÝT ZAVŘENÁ**
 Výstup

Poznámka: před začátkem procesu nastavení brána musí být **otevřená**, aby proběhlo automatické nastavení. V opačném případě musí být **zavřená**, aby proběhlo manuální nastavení. Použijte funkci „mrtvý muž“, aby se brána dostala do správné pozice. Je možné programovat pracovní čas automaticky (viz rychlá instalace).

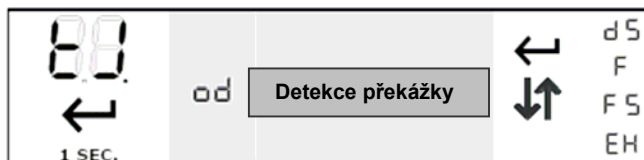

Neumožněno
 Umožněno během standardní rychlosti
 umožněno v obou rychlostech
 Výstup

Automatický postup pro nastavení pracovního času:

Pro provedení tohoto procesu naladte alespoň jeden vysílač do paměti. V tomto procesu jsou všechny bezpečnostní vstupy deaktivovány. Křídla se sama zavírají, zatímco všechny pracovní časy jsou nastavovány automaticky. Pokud se jedná o instalaci jednoho křídla, připojte pouze motor 2 a umožněte tuto funkci v rozšířeném menu. Pokud jsou instalovány digitální koncové spínače, řídicí jednotka nastaví automaticky pracovní čas. Pokud jsou instalovány koncové spínače v sérii s motorem a je povolena relativní funkce **SL** v rozšířené nabídce, řídicí jednotka také nastaví pracovní čas automaticky. Pokud koncové spínače nejsou nainstalovány, uživatel musí stisknout MODE nebo zadat příkaz start (dálkovým ovladačem), jakmile první motor (M1) dosáhne konce dráhy a opět jakmile i druhý motor dosáhne konce dráhy.

Manuální postup pro nastavení pracovního času:

Pro provedení tohoto procesu naladte alespoň jeden vysílač do paměti. V tomto procesu jsou všechny bezpečnostní vstupy deaktivovány. Obě křídla se začínají otevírat redukovanou rychlostí. V této fázi je možné nastavit zpomalení pomocí trimru 1. Když jsou obě křídla otevřená, stiskněte MODE nebo zadejte příkaz START dálkovým ovladačem (pokud jsou instalovány digitální koncové spínače nebo koncové spínače v sérii s motory a je umožněna relativní funkce **SL** v rozšířené nabídce, není potřeba dávat příkazy).

V následující fázi stiskněte vždy tlačítko MODE pro další nastavení chodu:

MODE - start motor 1, pro zavírání, MODE - start motor 2 pro zavírání, MODE - zpomalit motor 1, MODE - zpomalit motor 2, MODE - zastavit motor 1, MODE - zastavit motor 2. Na displeji se rozsvítí **OK** pro uložení nastavení.

Pokud je zapojen pouze motor 2 (jedno křídlo), naprogramujte časy pouze pro tento motor.

Pokud jsou instalovány digitální koncové spínače nebo koncové spínače v sérii s motory a je umožněna relativní funkce **SL** v rozšířené nabídce, motory zastavují automaticky na konci běhu.

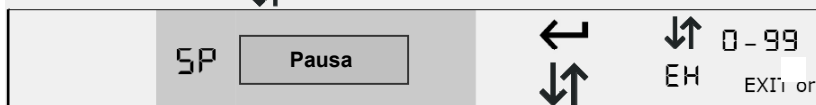

Nastavení času příp. pausy (vybrat čas 0-99 sec. a stisknout MODE).

Výstup



Otevřít motor
 Zavřít motor
 Výstup

3.4. ROZŠÍŘENÉ PROGRAMOVÁNÍ

Stiskněte MODE nejméně na 4 sec pro režim základní nabídky.

Zobrazí se **tn** na displeji. S tlačítka NAHORU/DOLŮ je možné vybrat další funkce v této nabídce. Pro opuštění této nabídky vyberte **EH** nebo stiskněte NAHORU a DOLŮ zároveň.

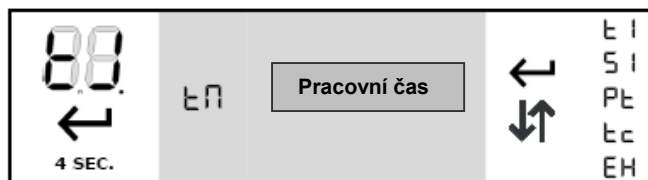

Pracovní čas motoru
Začátek času zpomalení motoru
Pracovní čas otevření pro pěší
Osvětlení vjezdu x10sek.
Výstup

Poznámka: Pro změnu zvoleného pracovního času použijte nahoru/dolů k nastavení od 0 do 99sek. Stiskněte MODE pro potvrzení. Pro výstup bez modifikace zvolte Eh nebo stiskněte zároveň šipky nahoru/dolů.

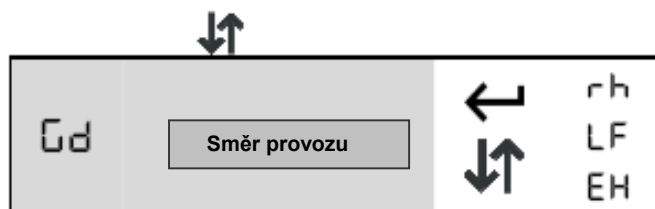

Směr brány vpravo
Směr brány vlevo
Výstup

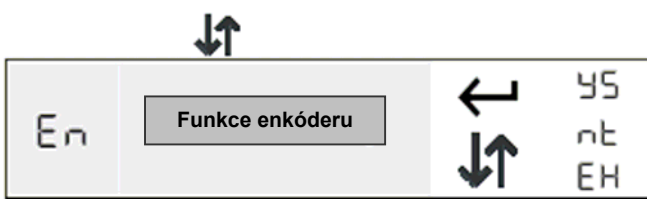

ANO (pohon s enkóderem)
NE (pohon bez enkóderu)
Výstup

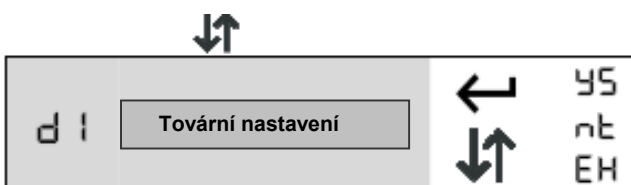

ANO (vymazání kompletní paměti)
NE
Výstup

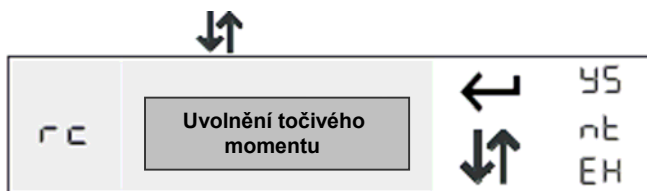

ANO (na konci pohybu uvolní tlak)
NE
Výstup

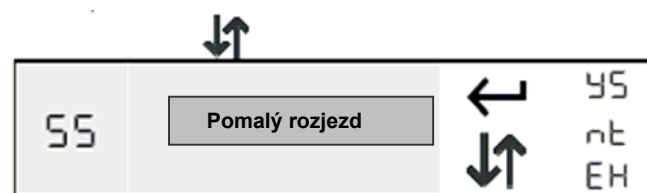

ANO (první 1sec. na začátku pohybu)
NE
Výstup



ANO (kontaktní lišta je zapojena)
NE
Výstup

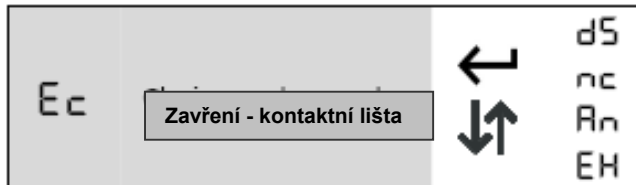

ANO (kontaktní lišta je zapojena)
 ANO (zapojena v systému NC)
 ANO (zapojena v systému 8K2)
 Výstup



ANO (aktivní spec. testování před rozjezdem)
 NE
 Výstup



ANO (aktivní spec. testování před rozjezdem)
 NE
 Výstup

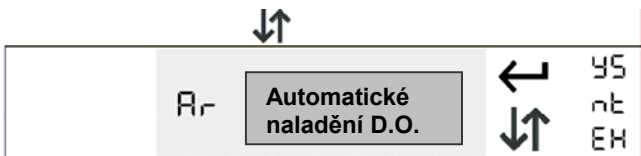

Umožňuje
 Neumožňuje
 Výstup



Bliká
 Svítí
 Výstup

3.5. PŘEHLED MOŽNOSTÍ PROGRAMOVÁNÍ

Displej	Popis	Displej	Popis	Výchozí	Poznámky
oL	Provozní logika	St	IMPULS (krok za krokem)	St	
		At	Automatické zavření, funkce zastavení		
		cd	Automatické zavření, funkce kondominium		
		oc	Funkce otevřít/zavřít		
		oA	Funkce otevřít/zavřít s autom. zavřením		
Lc	Naladění, odstranění vysílačů	EH	Výstup		
		cl	Naladění vysílače na kanál 1		
		c2	Naladění vysílače na kanál 2 a pro pěší		
		rt	Vymazání kódů		
Lb	Nastavení prac. času	EH	Výstup		
		Au	Automatický postup naladění		
		Pn	Manuální postup naladění		
od	Detekce překážky	EH	Výstup		
		dS	Neumožněno		
		F	Umožněno během standardní rychlosti		
		FS	Umožněno během obou rychlostí		
SP	Nastavení pauzy	EH	Výstup		
		0-99		10	
dN	Mód mrtvý muž	ol	Otevřít motor 1		
		cl	Zavřít motor 1		
		o2	Otevřít motor 2		
		c2	Zavřít motor 2		
		EH	Výstup		
EN	Pracovní čas	tl	Pracovní čas motoru 0-99 sec.	30	
		Sl	Začátek času zpomalení	20	
		Pt	Čas otevření ro pěší	08	
		tc	Osvětlení vjezdu x10sec.	120	
		EH	Výstup		
Ed	Směr brány	rh	Vpravo	rh	
		LF	Vlevo		
		EH	Výstup		
dI	Tovární nastavení	yS	Ano		
		nt	Ne	nt	
		EH	Výstup		
rc	Uvolnění pohonu	yS	Ano		
		nt	Ne	nt	
		EH	Výstup		
Rr	Autom.ladění vysílačů	yS	Ano		
		nt	Ne	nt	
		EH	Výstup		
SS	Pomalý rozjezd	yS	Ano		
		nt	Ne	nt	
		EH	Výstup		
En	Funkce enkóderu	yS	Ano		
		nt	Ne	nt	
		EH	Výstup		
Eo	Otevření kontaktní lišta	yS	Ano		
		nt	Ne	nt	
		EH	Výstup		
Ed	Zavření kontaktní lišta	yS	Ano		
		nc	Systém NC	nt	
		An	Systém 8K2		
EP	Test fotobuněk	yS	Ano		
		nt	Ne	nt	
		EH	Výstup		
ES	Test fotostop	yS	Ano		
		nt	Ne	nt	
		EH	Výstup		

Ar	Automatické nastavení D.O.	yS	Ano		
		nt	Ne	nt	
		EH	Výstup		
bL	Nastavení blikání	yS	Bliká		
		nt	Svítil	nt	
		Eh	Výstup		
EH	Výstup				

5L IMPULS -krok za krokem					
Fáze	Příkaz				
	Start	Pěší	Fotobuňka	fotostop	Stop
Zavřeno	Otevírá	Otevírá	Ignorováno	Zastavuje	Stop
Otevírání	Zastavuje	Zastavuje	Ignorováno	Zastavuje a čeká na uvolnění	
Otevřeno	Zavírá	Zavírá	Ignorováno	Zastavuje	
Během pauzy	Pauza na výstupy	Pauza na výstupy	Znovu načítá čas	Znovu načítá čas	
Zavírání	Zastavuje	Zastavuje	Obrací směr	Zastavuje, čeká na uvolnění, obrací směr	
AL Automatické zavření					
Fáze	Příkaz				
	Start	Pěší	Fotobuňka	Fotostop	Stop
Zavřeno	Otevírá	Otevírá	Ignorováno	Zastavuje	Stop
Otevírání	Zastavuje	Zastavuje	Ignorováno	Zastavuje a čeká uvolnění	
Otevřeno	Zavírá	Zavírá	Ignorováno	Zastavuje	
Během pauzy	Ukončí čas	Ukončí čas	Znovu načte čas	Znovu načte čas	
Zavírání	Zastavuje	Zastavuje	Obrací směr	Zastavuje, čeká na uvolnění, obrací směr	
Stop	Ignorováno	Ignorováno	Ignorováno	Ignorováno	-

Chybové kódy:

E1	Selhání systému – zašlete na servis
E2	Detekce překážky – ověřte mechanický chod brány
E3	Překážka fotobuněk – ověřte funkčnost fotobuněk
E4	Překážka příp. kontaktních lišt – ověřte funkčnost lišt
E5	Stop kontakt zablokovaný – ověřte funkčnost stop tlačítka

ŘÍDÍCÍ ELEKTRONIKA P100:

Napájení:	230 Vac +/- 10%
Stand-by provoz:	800mV.
Pracovní teplota:	-5 / + 60°C
Výstup pohony:	230 Vac, 750W.
Výstup maják a osvětlení:	230 Vac 100W max.
Výstup elektrozámek:	12 Vac, 1A.
Výstup příslušenství:	12Vdc, 250mA, 24Vac, 250mA Pracovní čas pohonů:

4. ÚDRŽBA ZAŘÍZENÍ

OBECNÉ ZÁSADY

V následujících bodech jsou popsány obecné zásady pro údržbu zařízení.

V případě poruchy nebo rizikového chování systému vždy v první řadě odpojte přívod napětí.

Zařízení a celou oblast prostoru brány a pohonu je nutné udržovat v čistotě. Průběžně je nutné kontrolovat, zda nejsou v tomto prostoru cizí předměty nebo ostatní nečistoty (napadané listí, hlína atd.....)

V případě čištění systému a oblasti brány vždy vypněte přívod proudu.

Čištění zařízení nikdy neprovádějte proudem vody, čistěte pouze povrch a to navlhčeným hadříkem.

K čištění nepoužívejte rozpouštědla, ředidla a jiné chemické agresivní látky

Pokud po instalaci zařízení dojde k okolním terénním úpravám, je nutné zabezpečit, aby byl umožněn odvod dešťové vody.

V zimních obdobích je nutné zamezit hromadění sněhu v celé oblasti brány a pohonu a v případě mrazů nastavit větší tlačnou sílu.

Každých 6 měsíců je z bezpečnostních důvodů nutno provést montážní firmou kontrolu celého zařízení a dále veškeré testy.

Při potřebě náhradních dílů používejte pouze originální náhradní díly, jinak nebude možné uznat záruku a zabezpečit bezpečný chod systému.

4.1 ROZEBRÁNÍ A LIKVIDACE

Odpojení a odinstalování může provést pouze kvalifikovaná osoba, s patřičným oprávněním.

Automatické pohony jsou složeny z různých materiálů. Materiály jako hliník, plast, elektrické kabely mohou být recyklovány.

Ostatní materiály jako baterie, desky plošných spojů atd. musí být zlikvidovány na základě místních předpisů o škodlivých a nebezpečných odpadech.

4.2 BEZPEČNOSTNÍ POKYNY

Pokud zacházíte s výrobky, které ke svému napájení používají elektrický proud, je nutné dodržovat platné předpisy stanovené vyhláškou 50/1978.

Před otevřením přístroje je nutné ho odpojit od zdroje proudu.

Přístroj smí být uveden do provozu pouze v případě, že byl před tím bezpečně upevněn v ochranném pouzdře.

Během upevňování nesmí být přístroj pod napětím. Dotýkat se otevřeného přístroje je možné pouze pomocí

izolovaných nástrojů a to pouze v případě, že byly vybity všechny kondenzátory a jiné součástky, které by

mohli obsahovat elektrický náboj. Při výměně pojistek a elektrických součástí je třeba dbát všech hodnot

týkajících se napětí a proudu, které jsou na nich uvedeny.



POHONSERVIS